

2010年第11屆亞洲物理奧林匹亞競賽及 第41屆國際物理奧林匹亞競賽

國家代表隊初選考試

理論試題

2009年11月14日

13:30~16:30

考試時間：三小時

<<注意事項>>

- 1、本試題包括填充題三十格及計算題兩大題，合計總分為150分。
- 2、填充題部分，請直接將答案填入指定之答案格內，未填入指定之位置者不予計分。
- 3、計算題部分，請在答案卷上指定之位置作答。
- 4、可使用掌上型計算器。

2010 年第 11 屆亞洲物理奧林匹亞競賽
及第 41 屆國際物理奧林匹亞競賽
國家代表隊初選考試試題

※本試題含填充題和計算題兩部分，總分為 150 分，考試時間三小時。

壹、填充題(每格 4 分，共 30 格，合計 120 分)

一、據報導我國於 2006 年發射的福衛三號衛星系統，由六顆微衛星所組成，每個衛星的質量約為 62kg，環繞地球的軌道為圓形，軌道離地面的高度為 800km，其軌道平面和地球赤道面之間的夾角為 72° 。利用上述的數據和地球半徑 $R_E = 6400 \text{ km}$ ，地表的重力加速度 $g = 9.80 \text{ m/s}^2$ ，計算衛星的飛行速率為何？(1) m/s；又衛星的環繞週期為多少分鐘？(2) 分。

二、如圖 1 所示的撞球檯，長度為 a ，寬度為 b ，現欲將位在角落 A 處的球，擊出後先射向 BC 邊，再撞向 AD 邊，最後射入對角 C 處的球袋內。若不計球與檯面之間的摩擦，且球與檯邊的碰撞為完全彈性碰撞，則從 A 處擊出球的角度 θ ，應滿足的條件為 $\tan \theta =$ (3)。

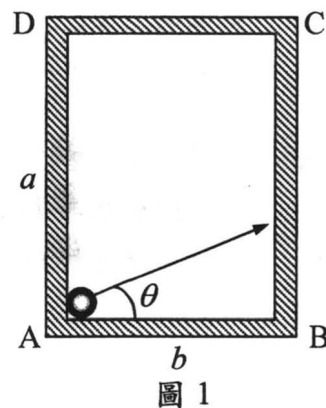

三、一裝有不明液體的容器放置在磅秤上，今將一截面積 $A = 100 \text{ cm}^2$ 的實心圓柱，沿著垂直於水面的方向，施力將其緩緩的浸入液體中，如圖 2a 所示。圖 2b 顯示實心圓柱浸入液中的深度 h 和磅秤上讀數的關係圖線，利用該圖線，可知此液體的密度為 (4) g/cm^3 。



圖 2a



圖 2b

- 四、一顆小球從離地面高度為 h 的位置，自靜止開始自由落下。若球和地面碰撞的恢復係數為 e ，地面上的重力加速度為 g ，則在第 n 次碰撞後，球反跳能到達的最大高度為 (5)；又球從開始落下算起，至少須經多久的時間，才能靜止在地面上？(6)。

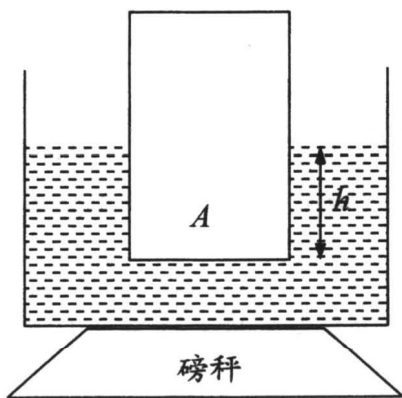
【註】：恢復係數 $e = \frac{\text{接近速度}}{\text{脫離速度}}$

- 五、如圖 3 所示的兩個均勻空心薄壁圓筒，小圓筒的質量為 m ，兩圓筒之間的動摩擦係數為 μ 。若大圓筒在水平地面上作純滾動時，以等加速度 a 前進，小圓筒在大圓筒內壁上運動時產生滑動，但接觸點的張角 θ 保持固定，則 $\tan \theta$ 等於 (7)，而大圓筒作用於小圓筒的正向力的量值為 (8)（答案須以重力加速度 g 、 m 、 a 、 μ 表示之）。

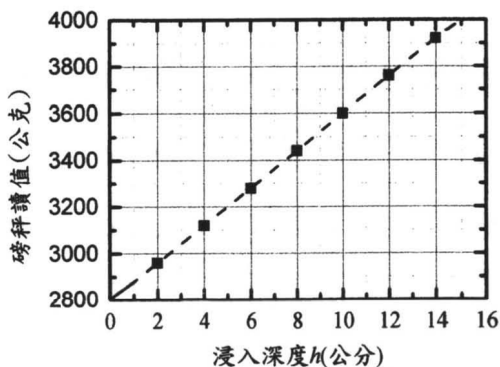

圖 3

- 六、在固定 1/4 哩（約 400 公尺）的直線競速賽車中，若跑車從一開始直至終點，皆以最大輸出功率 P （或稱最大馬力）衝刺，且不計跑車在加速過程中的任何摩擦損失，設跑車抵達終點時的最高速率為 v_e ，則 v_e 和 P 之間的數學關係式可寫為 $v \propto P^n$ ，式中之 n 值為 (9)。

- 七、如圖 4 所示，在光滑的水平桌面上，置有一長度為 l ，且質量可忽略的細桿，其兩端各固結有一質量皆為 m 的質點，另一質量亦為 m 的質點沿垂直於細桿的方向入射，以速度 v 撞擊一端的質點。若該入射的質點和被撞擊的質點，在碰撞後合而為一，則當碰撞後的瞬間，整個系統的質心速度為 (10)；又細桿中點的速度為 (11)。（以上的速度皆指相對於桌面而言。）

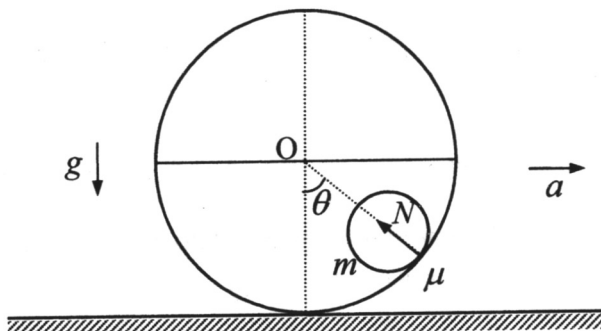

圖 4

- 八、在三維空間中有一力場，它對任一位在坐標點 (x, y, z) 上的質點（質量為 m ）所形成的位能，可表之為 $U = mC(x^2 + y^2 + z^2)$ ，式中 C 為一常數。今從原點將一未知質量的質點，以初速率 v_0 往 $+x$ 軸方向射出，求：
 (a) 該質點所能到達的最遠距離為 (12)；
 (b) 該質點受場力作用，返回原點所需的時間為 (13)。

- 九、如圖 5 所示，在一光滑的水平桌面上，有一質量為 m 的長木塊，其長邊與 x 軸平行。另有一質量為 $2m$ 的小銅塊置於長木塊之上。起始時，長木塊以速率 v 向 $+x$ 方向運動。小銅塊位於長木塊的最右端，相對於長木塊以速度 $v/3$ 向 x 方向運動。小銅塊與長木塊之間的動摩擦係數為 μ 。假設木塊的長度足夠長，小銅塊不會滑出木塊的表面，則木塊的最終速度的量值為 (14)；為了避免銅塊滑落，木塊的長度不能小於 (15)。(以 g 代表重力加速度)

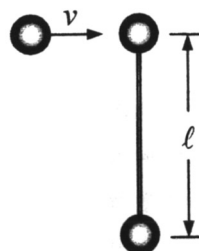

圖 5

- 十、如圖 6 所示，建築用的鉛垂是在一條細線的下端繫結一鉛塊而成，用於測定和水平面成垂直的直線。但由於地球的自轉，利用鉛垂所得的鉛垂線並不會指向地球中心，而會偏離一個很小的角度 δ 。該角度和地球半徑 R_E ，自轉角速度 ω ，地表重力加速度 g ，和所在的緯度 θ 有關。(a) 寫出此 δ 的數學式 (16) (以 R_E 、 ω 、 g 、和 θ 表示之)。(b) δ 的最大值為 (17)。

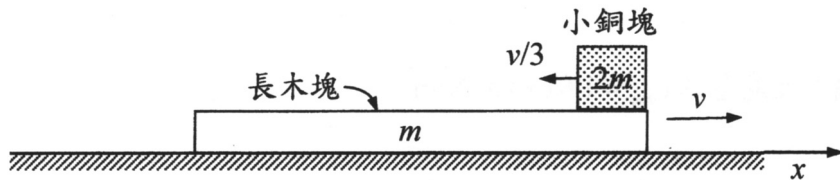

圖 6

【註】 $R_E = 6400 \text{ km}$ ， $g = 9.8 \text{ m/s}^2$ 。

- 十一、如圖 7 所示，兩個相同的單擺，擺長為 l ，擺錘的質量為 m ，懸掛在同一水平面的天花板上。圖上的 A 和 B 分別為兩單擺的懸點，兩者之間的距離為 d ($d < 2l$)。起始時，將兩擺錘拉至懸點的高度，即和天花板相齊，拉緊擺線，並同時使兩擺錘自靜止開始釋放。若兩擺錘之間的碰撞為完全非彈性碰撞，則在碰撞後，當兩者上升至最大的高度時，其與天花板之間的鉛直距離為 (18)。

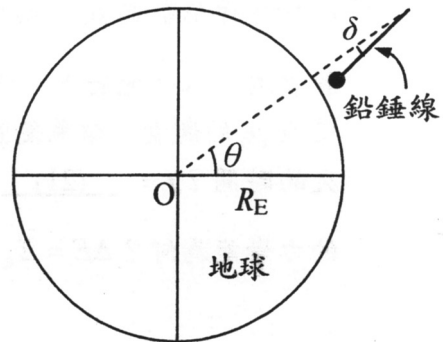

圖 7

十二、有一兩端開口的細玻璃管，其長度 $L = 0.500 \text{ m}$ ，鉛直地放在裝滿水的容器上方，使玻璃管底端稍微觸及水面。在這樣的情況下，玻璃管內的水柱高度 $h = 20.0 \text{ mm}$ 。今若在玻璃管的下端尚未碰觸水面之前，先將管之上端開口封住，然後使管下端稍微觸及水面，結果管內的水柱高度變為 h' ，假設在整個過程中，溫度維持不變，試問這時管內外的氣體壓力差為何？ $\Delta P = P_{\text{內}} - P_{\text{外}} =$ (19) (以 h' 、大氣壓力 P_{atm} 、和原管內的空氣柱長度 L 表示之)；利用已知的數據，求出 $h' =$ (20) mm (由於 $L \gg h'$ ，在計算過程中，可僅保留至 (h'/L) 的一次方項)。

【註】：大氣壓力 $P_{\text{atm}} = 1.01 \times 10^5 \text{ N/m}^2$ 。

十三、如圖 8 所示，考慮一個質量為 m 、半徑為 R 的剛性空心圓筒，圓筒與地面之間的靜摩擦係數為 μ_s ，動摩擦係數為 μ_k ， $\mu_s > \mu_k$ 。起始時，將繞有細繩的圓筒靜置在一水平地面上，然後將細繩沿鉛直方向，向上猛力一抽，施予圓筒一量值為 p_0 的衝量，結果使圓筒開始向右運動。試問圓筒進行加速度運動，持續多久的時間？ $t =$ (21) (以已知量表示之)；在整個運動過程中，圓筒所損失的力學能為何？ $\Delta E = E_{\text{末}} - E_{\text{初}} =$ (22) (以已知量表示之)。

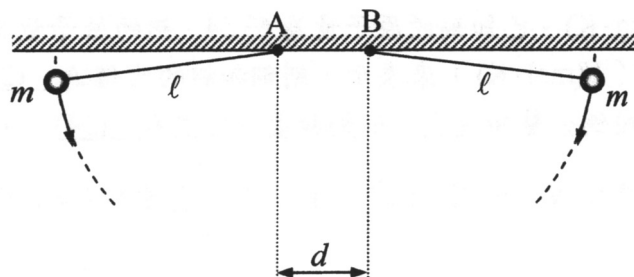

圖 8

十四、金屬的定容比熱近似等於定壓比熱。銅的定壓比熱為 $386 \text{ J/(kg} \cdot \text{K)}$ ，鋁的定壓比熱為 $900 \text{ J/(kg} \cdot \text{K)}$ 。已知銅的原子量為 63.54 ，鋁的原子量為 26.98 ，若改用定壓的莫耳比熱 ($\text{J/(mol} \cdot \text{K)}$) 來表示，則銅和鋁的比值為 (23)。若以定容的莫耳比熱來比較銅金屬和氮氣，則銅和氮的比值為 (24)。

【註】：亞佛加厥常數 $N_A = 6.02 \times 10^{23} \text{ mol}^{-1}$ ；波茲曼常數 $k = 1.38 \times 10^{-23} \text{ JK}^{-1}$ 。

十五、在溫度不變的情況下，起先兩個圓球形肥皂泡的半徑分別為 a 和 b ，兩球泡合併後，成為一個半徑為 c 的球泡。若週圍的大氣壓力保持為 p_0 ，則肥皂泡液的面張力 S 為 (25) (以 a 、 b 、 c 、和 p_0 表示之)；在兩球泡合併的過程中，球泡內、外氣體對肥皂泡所作的功為 (26) (以 a 、 b 、 c 、和 S 表示之)。

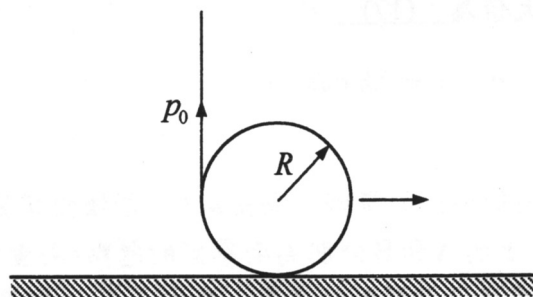
十六、在一封閉的唧筒內，裝有 3.0g 的水和 3.0g 的水蒸汽，兩者處於熱平衡狀態，溫度同為 100°C 。若對該系統 (水+水蒸汽) 加熱，使其在壓力維持不變下，體積增為原來的 1.5 倍，則在整個膨脹過程中，系統對外界所做的總功為 (27) J；又系統所吸收的總熱能為 (28) J。

【註】： $1\text{atm} = 1.013 \times 10^5 \text{ N/m}^2$ ，波茲曼常數 $k = 1.38 \times 10^{-23} \text{ J/K}$

十七、考慮如圖 9 所示的氣缸，其內以一片隔板分成兩個氣室 A 和 B。左方的 A 氣室內裝有 1 mol 由單原子分子所組成的氣體，右方的 B 氣室內裝有 1 mol 由雙原子分子所組成的氣體。A 氣室的左端面附有活塞，可以施力壓縮或擴張氣室內的氣體體積。整個氣缸對外界絕熱，但氣缸中分隔氣室的隔板，可以傳熱，且可自由地左右移動。現施力使活塞向右壓縮，且壓縮過程足夠緩慢，使氣缸各部分一直保持平衡狀態。觀察此壓縮過程，發現 B 氣室的體積與壓力，滿足下述的關係式： $P_B V_B^a = \text{定值}$ 。為決定常數 a 的數值，先考慮使活塞壓縮一個很小距離的過程，若 B 氣室的體積產生一個很小變化量 ΔV_B ，則整個氣缸內氣體的總內能的變化量為何？ $\Delta U =$ (29) (以 a 、 P_B 、 V_B 、和 ΔV_B 表示之，計算時僅取至 ΔV_B 的一次方項即可)；前已假設整個氣缸對外界絕熱，因此可求得 a 的數值為 (30)。



圖 9

貳、計算題（每題 15 分，共二題，合計 30 分）

- 一、如圖 10 所示，一質量為 M 的直角楔型木塊，高度為 h ，斜角為 θ ，起始時靜止在光滑的水平桌面上，另一質量為 m 的小木塊，置於該楔形木塊斜面的頂端，自靜止開始下滑。假設兩木塊接觸面之間皆光滑，以 g 代表重力加速度，回答下列問題：

- (a) 在小木塊下滑後，楔形木塊的加速度為何？
 (b) 小木塊從斜面頂端滑至其底端，所需的時間為何？

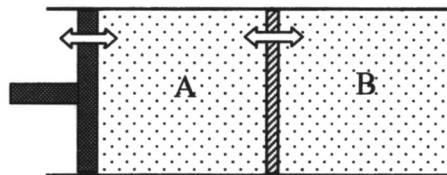

圖 10

- 二、早期居家使用的木桶，是以窄木板彼此密接而成，在桶身上以鐵圈箍緊，如圖 11 所示。製作時，先將室溫時的鐵圈（半徑略小於桶身，這時為自然長度，鐵圈上沒有張力）加熱膨脹至可套入桶身，冷縮後即可束緊。已知桶身的半徑 $R = 20.0 \text{ cm}$ ，鐵圈恰可套入桶身時的溫度為 90°C ，鐵的楊氏係數 $Y = 2.11 \times 10^{11} \text{ N/m}^2$ ，鐵的線膨脹係數 $\alpha = 11.8 \times 10^{-6} \text{ }^\circ\text{C}^{-1}$ 。在室溫 25°C 時，鐵圈的寬度為 1.0 cm ，厚度為 0.10 cm ，試求在室溫時，(a) 鐵圈上的張力為何？(b) 桶身上箍緊處所受的壓力為何？

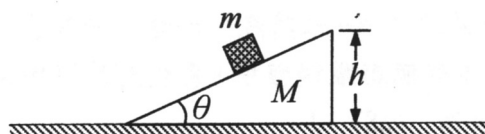

圖 11

【註】：楊氏係數的定義 $\frac{F}{A} = Y \frac{\Delta \ell}{\ell}$ ，式中 $\frac{F}{A}$ 稱為應力，為每單位面積所承受的縱

向力； $\frac{\Delta \ell}{\ell}$ 稱為應變，為每單位長度的縱向長度變化量。

2010 年第 11 屆亞洲物理奧林匹亞競賽
及第 41 屆國際物理奧林匹亞競賽
國家代表隊初選考試試題參考解答

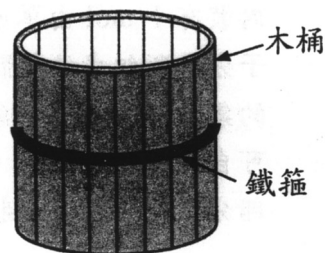
壹、填充題

一、(1) 7.47×10^3

(2) 101

解：

衛星作圓運動時，所需的向心力來自於地球的吸引力，即

$$\frac{mv^2}{R} = G \frac{mM_E}{R^2} \Rightarrow v = \sqrt{\frac{GM_E}{R}}$$

式中衛星的軌道半徑 $R = R_E + h$ ， h 為衛星離地的高度。設在地表的重力加速度為 g ，則

$$mg = G \frac{mM_E}{R_E^2} \Rightarrow g = \frac{GM_E}{R_E^2}$$

利用上式，可得衛星的飛行速率為

$$v = \sqrt{\frac{gR_E^2}{R_E + h}} = \sqrt{\frac{9.80 \times (6400 \times 10^3)^2}{(6400 + 800) \times 10^3}} = 7.47 \times 10^3 \text{ m/s}$$

衛星的環繞週期為

$$T = \frac{2\pi R}{v} = \frac{2\pi \times (6400 + 800) \times 10^3}{7.47 \times 10^3} = 101 \text{ min}$$

二、(3) $\frac{a}{3b}$

解：

由於題設球與檯邊的碰撞為完全彈性碰撞，且不計球和檯面之間的摩擦，故球和檯邊碰撞時的入射角和反射角相等。右圖所示為球先後碰撞 BC 邊的 E 點和 AD 邊的 F 點，最後射入 C 處球袋內的路徑圖。由圖上的幾何關係，可知

$$\overline{BE} = \overline{EF'} = \overline{F'C} = \frac{a}{3}$$

$$\Rightarrow \tan \theta = \frac{a}{3b}$$

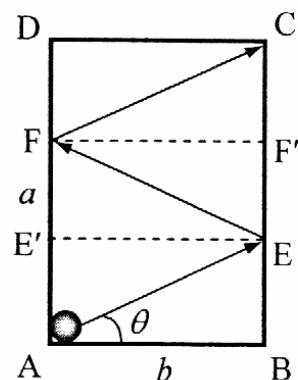

三、 (4) 0.80

解：

由浮力原理可知：磅秤上的讀數為原先容器的重量和圓柱體所受浮力的和，即

$$\text{磅秤讀數} = W_0 + (A \cdot h) \cdot \rho_{\text{液}}$$

式中 W_0 是原先容器（含液體）的重量（由圖 2b 的縱軸截距，可知約等於 2800 公克重）。圖 2b 的斜率為 80g/cm，故

$$A \cdot \rho_{\text{液}} = 80 \text{ g/cm} \Rightarrow \rho_{\text{液}} = \frac{80 \text{ g/cm}}{100 \text{ cm}^2} = 0.80 \text{ g/cm}^3$$

四、 (5) $e^{2n}h$

$$(6) \frac{\left(\frac{1+e}{1-e}\right)\sqrt{2h}}{\sqrt{g}}$$

解：

- (a) 小球第一次落至地面時的瞬時速度為 $v_1 = \sqrt{2gh}$ ，按恢復係數的定義，球和地面碰撞後的反跳速度為 $v'_1 = ev_1$ 。小球反跳後，第二次落至地面時的瞬時速度為 $v_2 = v'_1 = ev_1$ ，再和地面碰撞後的反跳速度為 $v'_2 = ev_2 = e^2v_1$ 。依此類推，小球在第 n 次碰撞後的反跳速度為 $v'_n = e^n v_1$ ，因此球反跳能到達的最大高度

$$h_n = \frac{v_n'^2}{2g} = \frac{(e^n v_1)^2}{2g} = \frac{e^{2n} \cdot 2gh}{2g} = e^{2n}h$$

- (b) 小球從起始位置，第一次落至地面所經的時間為 t_1 ，得

$$h = \frac{1}{2}gt_1^2 \Rightarrow t_1 = \sqrt{\frac{2h}{g}}$$

從第一次反跳後，再落至地面所經的時間為 t_2 ，得

$$0 = v_1't_2 - \frac{1}{2}gt_2^2 \Rightarrow t_2 = \frac{2v_1'}{g} = \frac{2ev_1}{g} = \frac{2e\sqrt{2gh}}{g} = 2e\sqrt{\frac{2h}{g}}$$

設小球在第 $n-1$ 次反跳後，再落至地面所經的時間為 t_n ，則

$$t_n = \frac{2v_{n-1}'}{g} = \frac{2e^{n-1}v_1}{g} = \frac{2e^{n-1}\sqrt{2gh}}{g} = 2e^{n-1}\sqrt{\frac{2h}{g}}$$

六、(9) $\frac{1}{3}$

解：

設跑車的質量為 m ，瞬時速率為 v ，則跑車所獲的推力 F 為

$$Fv = P \Rightarrow m \left(\frac{dv}{dt} \right) v = P \Rightarrow mv \frac{dv}{dx} \cdot \frac{dx}{dt} = P \Rightarrow mv^2 \frac{dv}{dx} = P$$

$$\Rightarrow mv^2 dv = P dx \Rightarrow \int_0^{v_e} mv^2 dv = \int_0^{\ell} P dx$$

$$\Rightarrow \frac{1}{3} mv_e^3 = P \ell \Rightarrow v_e \propto P^{1/3} \Rightarrow n = \frac{1}{3}$$

七、(10) $\frac{1}{3}v$

(11) $\frac{1}{4}v$

解：

(a) 就整個系統（合算三個質點）而言，設碰撞後的系統質心速度為 $v_{\text{質心}}$ ，由於水平桌面光滑，故系統在水平方向所受的外力為零，利用動量守恆定律，可得

$$mv = (3m)v_{\text{質心}} \Rightarrow v_{\text{質心}} = \frac{1}{3}v \quad (\text{方向向右})$$

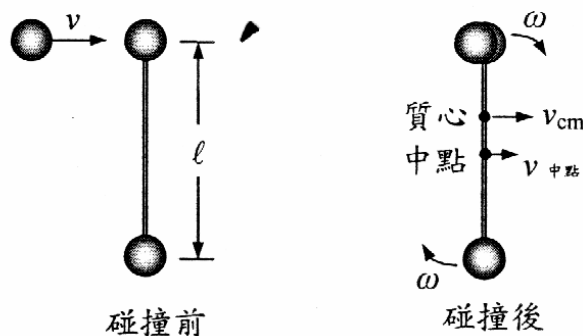

(b) 由於兩質點碰撞後，合而為一，故系統的質心位在細桿上，距其兩端各為 $\ell/3$ 與 $2\ell/3$ 。設碰撞後細桿繞系統質心轉動的角速度為 ω ，就系統質心的參考系而言，由於系統所受的合力矩為零，利用角動量守恆定律，可得

$$(mv) \frac{\ell}{3} = (2m) \left(\frac{\ell}{3} \right)^2 \omega + m \left(\frac{2\ell}{3} \right)^2 \omega \Rightarrow \omega = \frac{v}{2\ell}$$

細桿中點和質心之間的距離為 $\frac{\ell}{2} - \frac{\ell}{3} = \frac{\ell}{6}$ ，故細桿中點相對於質心的速度為

小球從起始位置落下算起，到能靜止在地面上，所經歷的最短時間為

$$\begin{aligned}
 t &= t_1 + t_2 + \cdots + t_n + \cdots \\
 &= \sqrt{\frac{2h}{g}} + 2e\sqrt{\frac{2h}{g}} + \cdots + 2e^{n-1}\sqrt{\frac{2h}{g}} + \cdots \\
 &= \sqrt{\frac{2h}{g}} [1 + 2(e + e^2 + \cdots + e^{n-1} + \cdots)] \\
 &= \sqrt{\frac{2h}{g}} \left[1 + 2\left(\frac{e}{1-e}\right) \right] = \left(\frac{1+e}{1-e}\right) \sqrt{\frac{2h}{g}}
 \end{aligned}$$

五、(7) $\frac{\mu g - a}{\mu a + g}$

(8) $m\sqrt{\frac{a^2 + g^2}{1 + \mu^2}}$

解：

小圓筒質心的水平加速度為 a ，鉛直加速度為零。設大圓筒作用於小圓筒的正向力為 N ，則小圓筒所受的動摩擦力量值為 μN ，故小圓筒質心沿水平與鉛直方向之運動方程式分別為

$$ma = \mu N \cos \theta - N \sin \theta \quad (1)$$

$$mg = \mu N \sin \theta + N \cos \theta \quad (2)$$

由上兩式消去 $\sin \theta$ 和 $\cos \theta$ ，分別得

$$\mu ma + mg = (1 + \mu^2) N \cos \theta \quad (3)$$

$$\mu mg - ma = (1 + \mu^2) N \sin \theta \quad (4)$$

將(3)和(4)兩式相除，得

$$\tan \theta = \frac{\mu g - a}{\mu a + g} \quad (5)$$

將(3)和(4)兩式平方後相加，再求平方根得

$$m\sqrt{(\mu a)^2 + g^2 + (\mu g)^2 + a^2} = (1 + \mu^2) N \quad (6)$$

$$\Rightarrow N = m\sqrt{\frac{a^2 + g^2}{1 + \mu^2}}$$

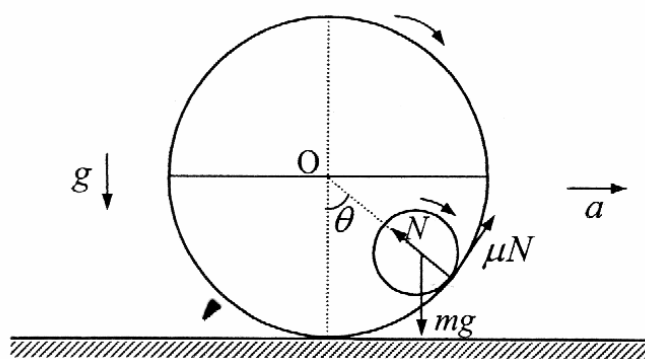

$$v_{\text{中點-質心}} = -\left(\frac{\ell}{6}\right)\omega = -\frac{\ell}{6} \times \frac{v}{2\ell} = -\frac{1}{12}v \quad (\text{方向向左})$$

細桿中點相對於桌面的速度為

$$v_{\text{中點}} = v_{\text{中點-質心}} + v_{\text{質心}} = -\frac{1}{12}v + \frac{1}{3}v = \frac{1}{4}v \quad (\text{方向向右})$$

八、(12) $\frac{v_0}{\sqrt{2C}}$

(13) $\frac{\pi}{\sqrt{2C}}$

解：

(a)由於質點位置和原點的距離為 $r = \sqrt{x^2 + y^2 + z^2}$ ，故在該空間的位能可改寫為

$$U = mCr^2 \quad (1)$$

由上式可知位能僅和質點距原點的距離有關，和方向無關。質點所受的場力為

$$F = -\frac{dU}{dr} = -(2mC)r \quad (\text{方向指向原點}) \quad (2)$$

質點在力場中的加速度為

$$a = \frac{F}{m} = -2Cr$$

此為一變加速度運動（該力場相當於均質球體內部的重力場）。利用上式，可得

$$a = \frac{dv}{dt} = \frac{dv}{dr} \frac{dr}{dt} = \frac{dv}{dr} v = -2Cr$$

$$\Rightarrow \int v dv = -2C \int r dr \Rightarrow \frac{1}{2}v^2 = -Cr^2 + A \quad (3)$$

利用起始條件：當 $r=0$ ， $v=v_0$ ，將之代入上式，得 $A = \frac{1}{2}v_0^2$ ，即

$$v^2 = v_0^2 - 2Cr^2 \quad (4)$$

【另解】：上式亦可直接利用力學能守恆定律得出：

$$E = \frac{1}{2}mv_0^2 = \frac{1}{2}mv^2 + U(r) \Rightarrow v^2 = v_0^2 - 2Cr^2$$

當質點到達最遠處時， $v=0$ ，代入(4)式，可得

$$0 = v_0^2 - 2Cr_{\text{max}}^2 \Rightarrow r_{\text{max}} = \frac{v_0}{\sqrt{2C}}$$

(b)由(2)式可知質點所受的場力，和其位移成正比，故質點的運動為沿著徑向的簡諧運動，其振動週期為

$$T = 2\pi\sqrt{\frac{m}{2mC}} = \pi\sqrt{\frac{2}{C}}$$

質點從原點射出，再返回原點所需的時間，等於半週期，即

$$\frac{T}{2} = \frac{\pi}{2}\sqrt{\frac{2}{C}} = \frac{\pi}{\sqrt{2C}}$$

九、(14) $\frac{7}{9}v$

(15) $\frac{v^2}{54\mu g}$

解：

(a) 起始時，銅塊相對於桌面的速度為 $-\frac{v}{3}$ ，朝向 $-x$ 方向，故銅塊相對於桌面的初

速度為 $-\frac{v}{3} + v = \frac{2v}{3}$ ，朝向 $+x$ 方向。由於銅塊和長木塊之間有摩擦力的作用，銅

塊相對於木塊的速度將逐漸減小，最後停止在木塊上，這時銅塊和木塊以同一

速度 v_f 運動。就銅塊和長木塊構成的系統而言，由於桌面光滑，該系統在水平

方向上所受的外力為零，利用動量守恆定律，可得

$$mv + 2m\left(\frac{2v}{3}\right) = (m + 2m)v_f \Rightarrow v_f = \frac{7}{9}v。$$

(b) 以 f_r 代表銅塊和長木塊之間的摩擦力，銅塊和木塊的受力情形如下圖所示。圖

中 v_2 為銅塊相對於木塊的速度， v_1 為木塊相對於桌面的速度，銅塊所受的摩擦

力方向向右，木塊所受的摩擦力方向向左。

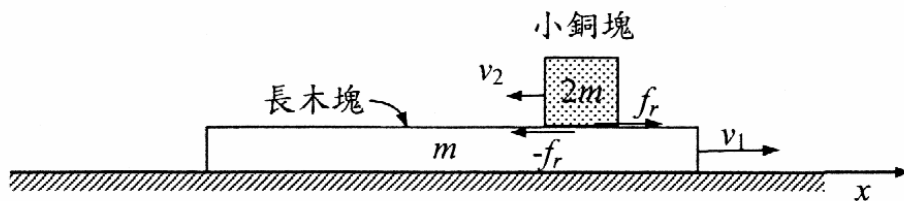

下圖的上半部所示為起始時銅塊以初速 $v/2$ 相對於木塊運動的狀態；下半部為最後當銅塊停止在木塊時的狀態。相對於固定的桌面而言，銅塊的位移為 s_1 ，木塊的位移為 s_2 。

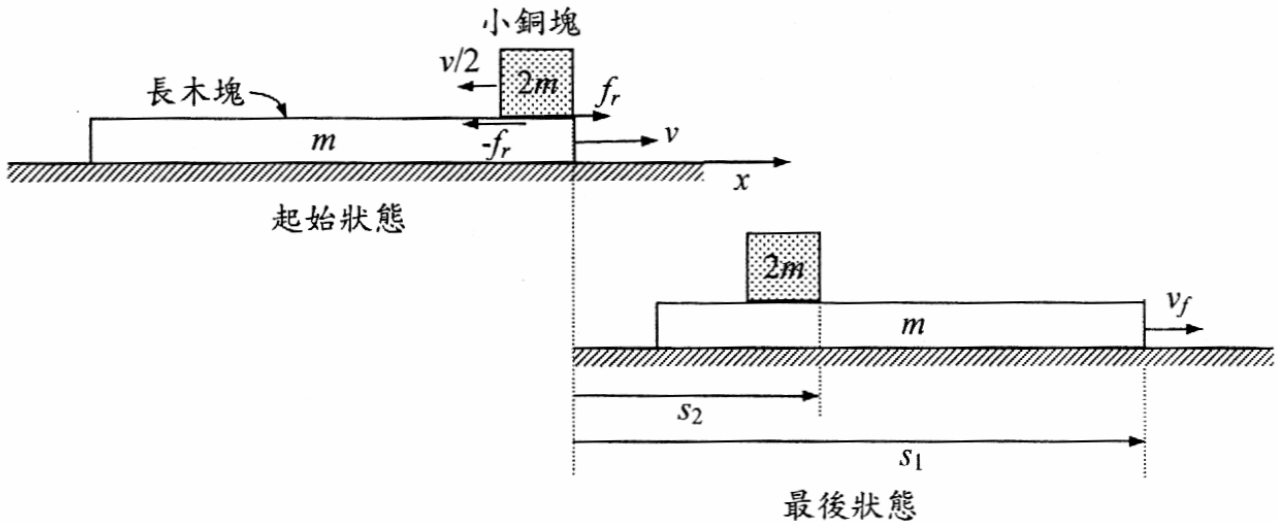

下面以三種方法分別求解：

【解法一】：取固定的桌面作為參考坐標系

對銅塊而言，銅塊相對於桌面的初速度為 $-\frac{v}{3} + v = \frac{2v}{3}$ ，朝向 $+x$ 方向，摩擦力 f_r 對銅塊作正功。在最後狀態時，銅塊靜止在木塊上，故銅塊和木塊以相同的速度 v_f ，相對於桌面運動。利用功能原理，可得

$$f_r s_2 = \frac{1}{2}(2m)v_f^2 - \frac{1}{2}(2m)\left(\frac{2v}{3}\right)^2 = \frac{1}{2}(2m)\left(\frac{7v}{9}\right)^2 - \frac{1}{2}(2m)\left(\frac{2v}{3}\right)^2 = \frac{13}{81}mv^2$$

對木塊而言，摩擦力 f_r 對銅塊作負功。同樣利用功能原理，可得

$$-f_r s_1 = \frac{1}{2}mv_f^2 - \frac{1}{2}mv^2 = \frac{1}{2}m\left(\frac{7v}{9}\right)^2 - \frac{1}{2}mv^2 = -\frac{16}{81}mv^2$$

將上兩式相加，代入 $f_r = \mu \times 2mg = 2\mu mg$ ，得

$$f_r(s_2 - s_1) = \left(\frac{13}{81} - \frac{16}{81}\right)mv^2 \Rightarrow s_1 - s_2 = \frac{v^2}{54\mu g}$$

設木塊的長度為 L ，為避免銅塊滑出木塊，其條件為

$$s_1 - s_2 \leq L \Rightarrow L \geq \frac{v^2}{54\mu g} \Rightarrow L_{\min} = \frac{v^2}{54\mu g}$$

【解法二】：取木塊的表面作為參考坐標系

設以 a_1 和 a_2 分別代表木塊和銅塊相對於桌面的加速度，由牛頓第二運動定律得

$$-f_r = ma_1 \Rightarrow a_1 = -\frac{f_r}{m} = -\frac{2\mu mg}{m} = -2\mu g \quad (\text{方向向左})$$

$$f_r = (2m)a_2 \Rightarrow a_2 = \frac{f_r}{2m} = \frac{2\mu mg}{2m} = \mu g \quad (\text{方向向右})$$

銅塊相對於木塊的加速度 a' 為

$$a' = a_2 - a_1 = \mu g - (-2\mu g) = 3\mu g \quad (\text{方向向右})$$

銅塊相對於木塊的初速度為 $-\frac{v}{3}$ (方向向左)，利用等加速度運動公式，可得銅塊在木塊上靜止之前，所行的位移 s' 為

$$0 = \left(-\frac{v}{3}\right)^2 + 2a's' \Rightarrow s' = -\frac{v^2}{18a'} = -\frac{v^2}{18(3\mu g)} = -\frac{v^2}{54\mu g}$$

設木塊的長度為 L ，為避免銅塊滑出木塊，其條件為

$$|s'| \leq L \Rightarrow L \geq \frac{v^2}{54\mu g} \Rightarrow L_{\min} = \frac{v^2}{54\mu g}$$

【解法二】：利用約化質量 (reduced mass)

將本題兩物體之間的相對運動，轉換為單一物體的運動，其約化質量 m' 為

$$\frac{1}{m'} = \frac{1}{m} + \frac{1}{2m} \Rightarrow m' = \frac{2}{3}m$$

就銅塊相對於木塊的運動而言，其初速度為 $-\frac{v}{3}$ (方向向左)，末速度為零，摩擦力 f_r 對銅塊作負功。利用功能原理，可得

$$-f_r |s'| = 0 - \frac{1}{2} m' \left(-\frac{v}{3}\right)^2 \Rightarrow |s'| = \frac{m'v^2}{18f_r} = \frac{(2/3)mv^2}{18 \times 2\mu mg} = \frac{v^2}{54\mu g}$$

設木塊的長度為 L ，為避免銅塊滑出木塊，其條件為

$$|s'| \leq L \Rightarrow L \geq \frac{v^2}{54\mu g} \Rightarrow L_{\min} = \frac{v^2}{54\mu g}$$

十、(16)
$$\frac{R_E \omega^2 \sin 2\theta}{2g}$$

(17)
$$0.10^\circ$$

解：

【解法一】：取固定於地球表面的參考坐標系 (加速參考系)

(a) 從地球表面的觀察者來看，鉛錘在靜止時受到三個力的作用，如下圖所示： T 為細繩的張力， F 為鉛錘的離心力， mg 為鉛錘的重力。此三力構成靜力平衡，可得

$$\begin{cases} T \cos \delta + F \cos \theta = mg \\ T \sin \delta = F \sin \theta \end{cases}$$

式中 $F = m r \omega^2 = m(R_E \cos \theta) \omega^2 = m R_E \omega^2 \cos \theta$ 。由上兩式中消去 T ，可得

$$\tan \delta = \frac{F \sin \theta}{mg - F \cos \theta} = \frac{R_E \omega^2 \sin \theta \cos \theta}{g - R_E \omega^2 \cos^2 \theta} = \frac{R_E \omega^2 \sin 2\theta}{2(g - R_E \omega^2 \cos^2 \theta)}$$

比較 F 和 mg 的量值，得

$$\frac{F}{mg} = \frac{R_E \omega^2 \cos \theta}{g} < \frac{R_E \omega^2}{g} = \frac{6400 \times 10^3}{9.8} \times \left(\frac{2\pi}{24 \times 60 \times 60} \right)^2 = 3.5 \times 10^{-3}$$

由上值可知 $F \ll mg$ ，故偏離角 δ 很小， $\tan \delta \approx \delta$ ，得

$$\delta \approx \frac{F \sin \theta}{mg} = \frac{R_E \omega^2 \sin 2\theta}{2g}$$

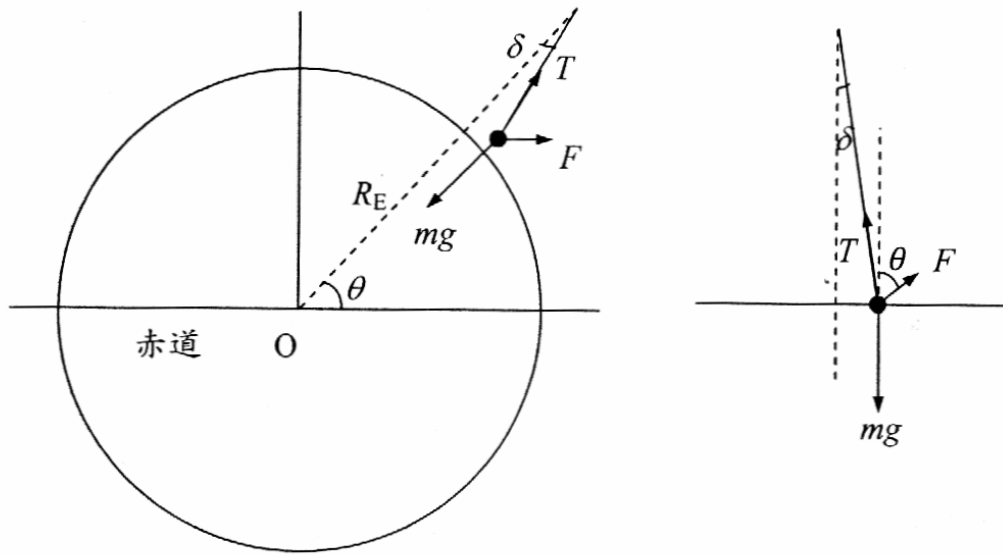

(b) 當 $\theta = 45^\circ$ 時，偏離角 δ 有最大值，即

$$\delta_{\max} = \frac{R_E \omega^2}{2g} = \frac{6400 \times 10^3}{2 \times 9.8} \times \left(\frac{2\pi}{24 \times 60 \times 60} \right)^2 = 1.7 \times 10^{-3} \text{ rad} = 0.10^\circ$$

【解法二】：取固定於地球中心的參考坐標系（慣性參考系）

從慣性參考系的觀察者來看，鉛錘隨者地球的自轉，繞著地球的自轉軸作半徑為 $R_E \cos \theta$ 的圓運動，所需的向心力 F 來自於細繩張力 T 和重力 mg 的合力，如下圖所示。從圖上三力的幾何關係，利用正弦定律，可得

$$\frac{F}{\sin \delta} = \frac{mg}{\sin[\pi - (\theta + \delta)]} = \frac{T}{\sin \theta}$$

$$\Rightarrow \begin{cases} T \sin \delta = F \sin \theta \\ T \sin(\theta + \delta) = mg \sin \theta \end{cases}$$

由上兩式中消去 T ，得

$$mg \sin \delta = F \sin(\theta + \delta)$$

$$\Rightarrow mg \sin \delta = F(\sin \theta \cos \delta + \cos \theta \sin \delta)$$

$$\Rightarrow \tan \delta = \frac{F \sin \theta}{mg - F \cos \theta} = \frac{R_E \omega^2 \sin \theta \cos \theta}{g - R_E \omega^2 \cos^2 \theta} = \frac{R_E \omega^2 \sin 2\theta}{2(g - R_E \omega^2 \cos^2 \theta)}$$

由前述可知 $F \ll mg$ ，故偏離角 δ 很小，上式可近似為

$$\delta \approx \frac{R_E \omega^2 \sin 2\theta}{2g}$$

結果和解法一所得者相同。

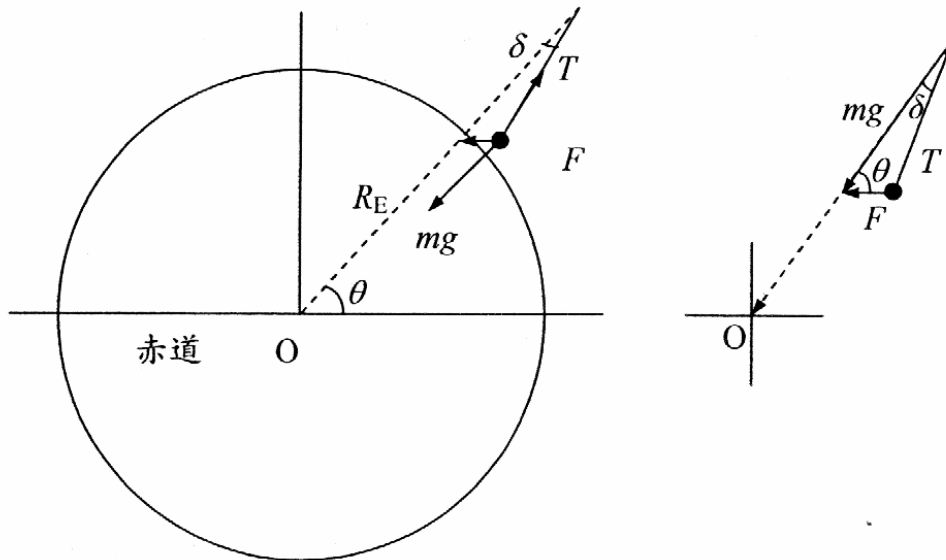

十一、(18) $\ell \left[1 - \left(\frac{d}{2\ell} \right)^2 \right]^{3/2}$

解：

參看右圖，取懸點處的水平面為重力位能的零點，設兩擺錘碰撞前瞬間的速度為 v ，則由力學能守恆定律得

$$\frac{1}{2}mv^2 - mg\sqrt{\ell^2 - (d/2)^2} = 0$$

$$\Rightarrow v = \left(2g\ell\sqrt{1 - (d/2\ell)^2} \right)^{1/2}$$

該速度沿鉛直方向的分量為

$$v_{\perp} = v \sin \theta = v \left(\frac{d}{2\ell} \right)$$

兩擺錘在碰撞後，在水平方向的動量分量彼此抵銷；在鉛直方向的動量分量則相加。因此兩擺錘共同以速度 v_{\perp} ，沿 \overline{AB} 的中垂線上升。設兩者能上升的最大高度為 h ，則由力學能守恆定律得

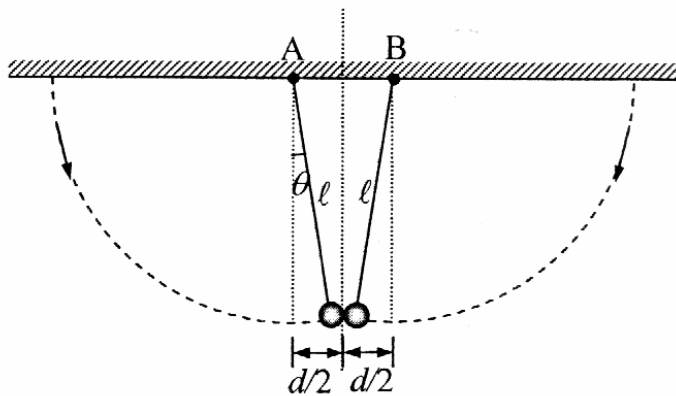

$$\frac{1}{2}(2m)v_1^2 = (2m)gh$$

$$\Rightarrow h = \frac{v_1^2}{2g} = \frac{v^2}{2g} \left(\frac{d}{2\ell} \right)^2 = \ell \sqrt{1 - (d/2\ell)^2} \left(\frac{d}{2\ell} \right)^2$$

當兩擺錘上升至最高點時，其與天花板之間的鉛直距離為

$$H = \sqrt{\ell^2 - \left(\frac{d}{2} \right)^2} - h = \ell \sqrt{1 - \left(\frac{d}{2\ell} \right)^2} - \ell \sqrt{1 - \left(\frac{d}{2\ell} \right)^2} \left(\frac{d}{2\ell} \right)^2 = \ell \left[1 - \left(\frac{d}{2\ell} \right)^2 \right]^{3/2}$$

十二、(19) $P_{atm} \left(\frac{h'}{L-h'} \right)$

(20) 0.925

解：

設玻璃管的內半徑為 r ，當玻璃管上端開口，底端稍微觸及水面時，管內的水柱高度 $h = 20.0 \text{ mm}$ ，這時管內在水柱上、下方所受的氣體壓力皆等於大氣壓力 P_{atm} ，而水柱的重量是由表面張力所導致的向上拉力 F 所平衡，即

$$F = \rho \pi r^2 h g \quad (1)$$

式中 ρ 為水的密度。

若先將管的上端開口封閉，然後使管下端稍微觸及水面，管內上升的水柱高度變為 h' ，因此管內原先的空氣柱長度 L ，被壓縮為 $L - h'$ 。利用波以耳定律，可得

$$P_{atm} (L \pi r^2) = (P_{atm} + \Delta P) (L - h') \pi r^2$$

$$\Rightarrow \Delta P = P_{atm} \left(\frac{h'}{L - h'} \right) \quad (2)$$

右圖所示為管內液柱的受力情形，由靜液平衡的條件可得

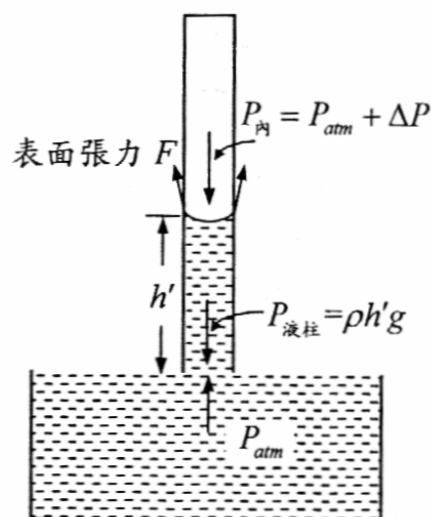

$$\rho \pi r^2 h' g + (P_{atm} + \Delta P) \pi r^2 = P_{atm} \pi r^2 + F$$

$$\Rightarrow \rho \pi r^2 h' g + (\Delta P) \pi r^2 = F \quad (3)$$

將(1)和(2)兩式代入(3)式，得

$$\rho \pi r^2 h' g + P_{atm} \left(\frac{h'}{L - h'} \right) \pi r^2 = \rho \pi r^2 h g$$

$$\Rightarrow \rho h'g + P_{atm} \frac{h'}{L} \approx \rho hg$$

$$\Rightarrow h' \approx h \left(1 + \frac{P_{atm}}{\rho Lg} \right)^{-1} = 20.0 \times \left(1 + \frac{1.01 \times 10^5}{1.00 \times 10^3 \times 0.500 \times 9.80} \right)^{-1} = 0.925 \text{ mm}$$

十三、 (21) $\frac{P_0}{2\mu_k mg}$

(22) $\frac{P_0^2}{4m}$

解：

(a) 圓筒受到沿鉛直方向的衝量 p_0 後，其相對於圓筒質心的衝量矩為 $p_0 R$ (順時針方向)，因此圓筒獲得的起始角動量為 $I\omega_0 = p_0 R$ ，式中 $I = mR^2$ 為圓筒繞其中心軸的轉動慣量。之後，圓筒開始向右運動，由於有滑動，故圓筒受到向右的動摩擦力 $f_r = \mu_k mg$ ，使圓筒向右作等加速度運動，如右圖所示。此摩擦力相對於圓筒中心軸所生的逆時針力矩，使圓筒的角速度減小。

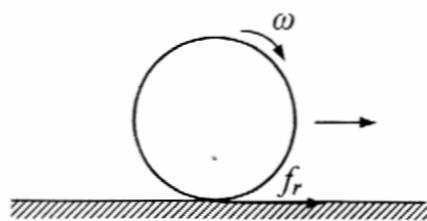

圓筒質心的初速為零，在時刻 t 的速度為

$$v(t) = at = \left(\frac{f_r}{m} \right) t = \left(\frac{\mu_k mg}{m} \right) t = \mu_k gt \quad (1)$$

圓筒的起始角速度為

$$\omega_0 = \frac{p_0 R}{I} = \frac{p_0 R}{mR^2} = \frac{p_0}{mR} \quad (2)$$

圓筒在在時刻 t 的角速度為

$$\omega(t) = \omega_0 - \alpha t = \omega_0 - \left(\frac{Rf_r}{I} \right) t = \frac{p_0}{mR} - \left(\frac{R\mu_k mg}{mR^2} \right) t = \frac{p_0}{mR} - \left(\frac{\mu_k g}{R} \right) t \quad (3)$$

當 $v(t) = R\omega(t)$ 時，圓筒開始純滾動，不再滑動，摩擦力為零，即

$$\mu_k gt = R \left[\frac{p_0}{mR} - \left(\frac{\mu_k g}{R} \right) t \right] \Rightarrow t = \frac{p_0}{2\mu_k mg}$$

圓筒進行加速度運動，持續的時間為 $t = \frac{p_0}{2\mu_k mg}$ 。

(b) 當圓筒開始純滾動時，圓筒的平移速度和轉動角速度分別為

$$v(t) = \mu_k g \times \frac{p_0}{2\mu_k mg} = \frac{p_0}{2m} \quad (4)$$

$$\omega(t) = \frac{v(t)}{R} = \frac{p_0}{2mR} \quad (5)$$

在純滾動開始後，圓筒的平移速度和角速度維持不變，因此圓筒的最後動能為

$$E_{\text{末}} = \frac{1}{2}mv^2 + \frac{1}{2}I\omega^2 = \frac{1}{2}m\left(\frac{p_0}{2m}\right)^2 + \frac{1}{2}(mR^2)\left(\frac{p_0}{2mR}\right)^2 = \frac{p_0^2}{4m} \quad (6)$$

圓筒的起始動能為

$$E_{\text{初}} = \frac{1}{2}I\omega_0^2 = \frac{1}{2}(mR^2) \times \left(\frac{p_0}{mR}\right)^2 = \frac{p_0^2}{2m} \quad (7)$$

由(6)和(7)兩式得

$$\Delta E = E_{\text{末}} - E_{\text{初}} = \frac{p_0^2}{4m} - \frac{p_0^2}{2m} = -\frac{p_0^2}{4m}$$

十四、(23) 1.01 或 1

(24) 1.96 或 2

解：

$$\text{銅的定壓莫耳比熱 } C_p(\text{Cu}) = \frac{386}{(1000/63.54)} \text{ J/(mol} \cdot \text{K)} = 24.5 \text{ J/(mol} \cdot \text{K)}$$

$$\text{鋁的定壓莫耳比熱 } C_p(\text{Al}) = \frac{900}{(1000/26.98)} \text{ J/(mol} \cdot \text{K)} = 24.3 \text{ J/(mol} \cdot \text{K)}$$

$$\text{銅和鋁的定壓莫耳比熱的比值為 } \frac{C_p(\text{Cu})}{C_p(\text{Al})} = \frac{24.5}{24.3} = 1.01 \approx 1$$

$$\text{氦的定容比熱 } C_v = \frac{3}{2}N_A k = \frac{3}{2} \times 6.02 \times 10^{23} \times 1.38 \times 10^{-23} \text{ J/(mol} \cdot \text{K)} = 12.5 \text{ J/(mol} \cdot \text{K)}$$

$$\text{銅和氦的定容莫耳比熱的比值為 } \frac{C_p(\text{Cu})}{C_v(\text{He})} = \frac{C_p(\text{Cu})}{C_v(\text{He})} = \frac{24.5}{12.5} = 1.96 \approx 2$$

十五、(25) $\frac{p_0}{4} \left(\frac{a^3 + b^3 - c^3}{c^2 - a^2 - b^2} \right)$

(26) $8\pi(c^2 - a^2 - b^2)S$

解：

當絕對溫度為 T 時，就半徑為 a 的肥皂泡而言，設球泡內氣體的莫耳數為 n_a 、壓力為 p_a 、體積為 V_a ，則依據理想氣體方程式，可得

$$p_a V_a = n_a RT \quad (1)$$

同理，就半徑為 a 和 b 的兩肥皂泡而言，分別可得

$$p_b V_b = n_b RT, \quad p_c V_c = (n_a + n_b) RT \quad (2)$$

以 S 代表肥皂泡液的表面張力， p_0 為球泡外的大氣壓力，則球泡內的氣體壓力為

$$p_a = p_0 + \frac{4S}{a}, \quad p_b = p_0 + \frac{4S}{b}, \quad p_c = p_0 + \frac{4S}{c} \quad (3)$$

利用以上三式，可得

$$\begin{aligned} p_c V_c &= (n_a + n_b) RT = p_a V_a + p_b V_b = \left(p_0 + \frac{4S}{a} \right) V_a + \left(p_0 + \frac{4S}{b} \right) V_b \\ &= p_0 (V_a + V_b) + 4S \left(\frac{V_a}{a} + \frac{V_b}{b} \right) \\ &= p_0 V_c + 4S \frac{V_c}{c} \end{aligned} \quad (4)$$

上式經移項整理後，可得

$$\begin{aligned} p_0 (V_a + V_b - V_c) &= 4S \left(\frac{V_c}{c} - \frac{V_a}{a} - \frac{V_b}{b} \right) \\ \Rightarrow p_0 \frac{4\pi}{3} (a^3 + b^3 - c^3) &= 4S \times \frac{4\pi}{3} \left(\frac{c^3}{c} - \frac{a^3}{a} - \frac{b^3}{b} \right) \\ \Rightarrow p_0 (a^3 + b^3 - c^3) &= 4S (c^2 - a^2 - b^2) \\ \Rightarrow S &= \frac{p_0}{4} \left(\frac{a^3 + b^3 - c^3}{c^2 - a^2 - b^2} \right) \end{aligned} \quad (5)$$

液體的表面張力代表液面上每單位面積所儲存的位能，因球形肥皂泡有內外兩層液面，故在兩球泡合併的過程中，球泡內外的氣體對球泡所作的功 W ，等於液面位能的增加量，即

$$W = 2 \times (4\pi c^2) S - 2 \times (4\pi a^2) S - 2 \times (4\pi b^2) S = 8\pi (c^2 - a^2 - b^2) S \quad (6)$$

十六、 (27) 2.6×10^2

(28) 3.38×10^3

解：

(a) 水蒸汽在 100°C 時的蒸汽壓為 1atm ，利用理想氣體方程式，可得唧筒在加熱膨脹前的蒸汽體積為

$$V_1 = \frac{NkT}{P} = \frac{\left(\frac{3.0}{18} \times 6.02 \times 10^{23} \right) \times 1.38 \times 10^{-23} \times (273 + 100)}{1.013 \times 10^5} = 5.1 \times 10^{-3} \text{ m}^3$$

題設唧筒在加熱膨脹過程中，壓力維持不變，即 $p = 1\text{atm}$ ，系統對外界所作的總功為

$$W = P(V_2 - V_1) = P(1.5V_1 - V_1) = 1.013 \times 10^5 \times (0.5 \times 5.1 \times 10^{-3}) = 2.6 \times 10^2 \text{ J}$$

- (b) 由於唧筒在加熱過程中，壓力維持不變，故其內的水蒸汽溫度保持為 100°C 。唧筒加熱前的氣體體積 V_1 ，為 3.0g 的水蒸汽所佔有；加熱後，唧筒內的氣體體積增為原來的 1.5 倍，即有 1.5 克的水轉變為水蒸汽，因此系統所吸收的總熱能為

$$Q = 1.5 \times 539 \text{ cal} = 3.38 \times 10^3 \text{ J}$$

十七、(29) $\underline{4(1-a)P_B\Delta V_B}$

$$(30) \underline{\frac{3}{2}}$$

解：

- (a) 因為兩氣室內的氣體處於力平衡，所以壓力相等，設為 P ；由於中間隔板導熱，故兩者亦處於熱平衡，因此溫度相等，設為 T ；又兩氣室內的氣體莫耳數亦相等，由理想氣體方程式可知兩者的體積亦相等，設為 V 。當氣體被壓縮時，亦伴隨有溫度的變化，故氣缸內氣體總內能的變化量為

$$\Delta U = \frac{3}{2}nR\Delta T + \frac{5}{2}nR\Delta T = 4nR\Delta T \quad (1)$$

利用理想氣體方程式 $PV = nRT$ ，可得

$$P\Delta V + V\Delta P = nR\Delta T \quad (2)$$

將(2)式代入(1)式，得

$$\Delta U = 4(P\Delta V + V\Delta P) \quad (3)$$

由題設 $PV^a = \text{定值}$ ，得

$$(P + \Delta P) \times (V + \Delta V)^a - PV^a = 0$$

利用二項式展開，僅保留至 $\Delta V/V$ 的一次方項，可得

$$P\left(1 + \frac{\Delta P}{P}\right) \times V^a\left(1 + \frac{a\Delta V}{V}\right) - PV^a \approx 0$$

$$\Rightarrow \frac{\Delta P}{P} = -a \frac{\Delta V}{V} \quad (4)$$

由(3)和(4)兩式，可得

$$\Delta U = 4(1-a)P\Delta V \quad (5)$$

由於 $P_A = P_B = P$ ， $V_A = V_B = V$ ， $T_A = T_B = T$ ，上式亦可寫為

$$\Delta U = 4(1-a)P_A\Delta V_A = 4(1-a)P_B\Delta V_B$$

- (b) 因為整個氣缸對外界絕熱，進出氣缸的熱量 $Q = 0$ ，根據熱力學第一定律 $\Delta U = Q - W$ ，可得

$$\Delta U + W = 0 \Rightarrow 4(1-a)P\Delta V + 2P\Delta V = 0 \Rightarrow a = \frac{3}{2}$$

貳、計算題

一、解：

(a) 【解法一】：利用力圖分析，取桌面作為參考系（慣性參考系）

兩木塊的受力情形，如右圖所示。設小木塊的加速度沿 x 和 y 方向的分量，分別為

a_{1x} 和 a_{1y} ；楔形木塊在水平桌面上的加速

度為 a_2 ，沿 x 方向運動，利用牛頓運動定律，可得

$$-N \sin \theta = ma_{1x} \quad (1)$$

$$N \cos \theta - mg = ma_{1y} \quad (2)$$

$$N \sin \theta = Ma_2 \quad (3)$$

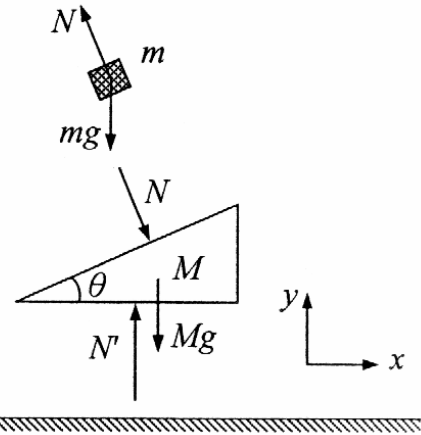

在 x 方向上，小木塊相對於楔形木塊的加速度為 $a_{1x} - a_2$ 。由於小木塊緊貼在楔形木塊的斜面上滑行，故

$$\tan \theta = \frac{a_{1y}}{a_{1x} - a_2} \quad (4)$$

由(1)和(3)兩式得

$$a_{1x} = -\frac{M}{m} a_2 \quad (5)$$

由(1)和(2)兩式中消去 N ，得

$$a_{1x} \cos \theta + (g + a_{1y}) \sin \theta = 0$$

$$\Rightarrow a_{1y} = -\frac{a_{1x} \cos \theta + g \sin \theta}{\sin \theta} \quad (6)$$

將(5)式代入上式，得

$$a_{1y} = \frac{Ma_2 \cos \theta - mg \sin \theta}{m \sin \theta} \quad (7)$$

將(5)和(7)兩式代入(4)式，得

$$\frac{\sin \theta}{\cos \theta} = \frac{\frac{Ma_2 \cos \theta - mg \sin \theta}{m \sin \theta}}{-\frac{M}{m} a_2 - a_2} = \frac{-Ma_2 \cos \theta + mg \sin \theta}{(M + m) \sin \theta a_2}$$

$$\Rightarrow a_2 = \frac{mg \sin \theta \cos \theta}{M + m \sin^2 \theta} \quad (8)$$

【解法二】：利用動量和能量守恆定律

設小木塊沿 x 和 y 方向的速度分量分別為 u_x 和 u_y ，楔形木塊在水平桌面上的速度為 v ，沿 $+x$ 方向運動，由於在 x 方向上，兩木塊系統不受力，故在水平方向的動量守恆，得

$$mu_x + Mv = 0 \quad (9)$$

題設兩木塊和桌面皆光滑，故兩木塊系統的力學能守恆，設小木塊質心的離桌面的高度為 y ，得

$$\frac{1}{2}m(u_x^2 + u_y^2) + \frac{1}{2}Mv^2 + mgy = mgh \quad (10)$$

由於小木塊緊貼在楔形木塊的斜面上滑行，故

$$\tan \theta = \frac{u_y}{u_x - v} \quad (11)$$

將(10)式對時間 t 微分，得

$$m(u_x \dot{u}_x + u_y \dot{u}_y) + Mv\dot{v} + mg\dot{y} = 0 \quad (12)$$

利用(11)式，可得

$$u_y = (u_x - v) \tan \theta \quad (13)$$

$$\dot{u}_y = (\dot{u}_x - \dot{v}) \tan \theta \quad (14)$$

將(13)和(14)兩式代入(12)式，得

$$\begin{aligned} & m[u_x \dot{u}_x + (u_x - v)(\dot{u}_x - \dot{v}) \tan^2 \theta] + Mv\dot{v} + mg(u_x - v) \tan \theta = 0 \\ \Rightarrow & m \left[1 + \left(1 - \frac{v}{u_x} \right) \left(1 - \frac{\dot{v}}{\dot{u}_x} \right) \tan^2 \theta \right] + M \frac{v}{u_x} \frac{\dot{v}}{\dot{u}_x} + mg \left(1 - \frac{v}{u_x} \right) \frac{1}{\dot{u}_x} \tan \theta = 0 \end{aligned} \quad (15)$$

由(9)式可得

$$\frac{v}{u_x} = -\frac{m}{M} \quad \frac{\dot{v}}{\dot{u}_x} = -\frac{m}{M} \quad (16)$$

將(16)式代入(15)式，得

$$\begin{aligned} & m \left[1 + \left(1 + \frac{m}{M} \right)^2 \tan^2 \theta \right] + M \left(\frac{m}{M} \right)^2 + mg \left(1 + \frac{m}{M} \right) \frac{1}{\dot{u}_x} \tan \theta = 0 \\ \Rightarrow & \left(1 + \frac{m}{M} \right)^2 \tan^2 \theta + m \left(1 + \frac{m}{M} \right) + mg \left(1 + \frac{m}{M} \right) \frac{1}{\dot{u}_x} \tan \theta = 0 \end{aligned}$$

$$\Rightarrow \left(1 + \frac{m}{M}\right) \tan^2 \theta + 1 + \frac{g \tan \theta}{\dot{u}_x} = 0$$

$$\Rightarrow \frac{du_x}{dt} = \dot{u}_x = -\frac{Mg \sin \theta \cos \theta}{M + m \sin^2 \theta} \quad (17)$$

將(17)式代入(16)式，得楔形木塊的加速度為

$$\frac{dv}{dt} = -\frac{m}{M} \frac{du_x}{dt} = \frac{mg \sin \theta \cos \theta}{M + m \sin^2 \theta} \quad (18)$$

此和(8)式所得相同。

(b)小木塊沿楔形木塊的斜面滑下時，其在 y 方向上的下降加速度分量為 a_{1y} 。利用(4)

式可得

$$a_{1y} = (a_{1x} - a_2) \tan \theta = -\left(\frac{M}{m} + 1\right) a_2 \tan \theta = -\frac{(M + m)g \sin^2 \theta}{M + m \sin^2 \theta} \quad (19)$$

利用等加速度運動公式，可得小木塊從斜面頂端滑至其底端，所需的時間為

$$t = \sqrt{\frac{2h}{a_{1y}}} = \sqrt{\frac{2h(M + m \sin^2 \theta)}{(M + m)g \sin^2 \theta}} \quad (20)$$

【解法三】：取楔形木塊的斜面作為參考系（加速參考系）

(a)從楔形木塊斜面上的觀察者（加速參考系）

來看，小木塊受有假力 ma_2 的作用（方向向左），其受力情形如右圖所示。由於小木塊沿著斜面滑下，故小木塊在垂直斜面的方向上，所受的合力為零，即

$$N + ma_2 \sin \theta = mg \cos \theta \quad (21)$$

設小木塊沿斜面滑下的加速度為 a'_1 （相對於斜面），其運動方程式為

$$ma'_1 = ma_2 \cos \theta + mg \sin \theta \quad (22)$$

另從桌面上的觀察者（慣性參考系）來看，從右圖所示的楔形木塊受力情形，可得

$$Ma_2 = N \sin \theta \quad (23)$$

由(21)和(22)兩式消去 N ，可解得

$$a_2 = \frac{mg \sin \theta \cos \theta}{M + m \sin^2 \theta} \quad (24)$$

(b)將上式代入(22)式，可解得

$$a'_1 = \left(\frac{mg \sin \theta \cos \theta}{M + m \sin^2 \theta}\right) \cos \theta + g \sin \theta = \frac{(M + m)g \sin \theta}{M + m \sin^2 \theta} \quad (25)$$

小木塊從斜面頂端滑至其底端，所需的時間 t 為

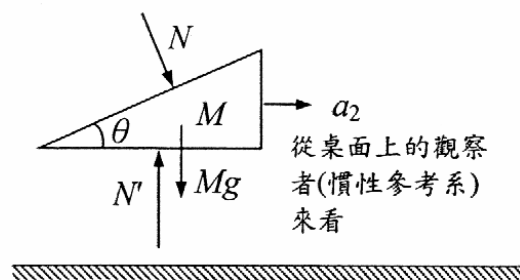
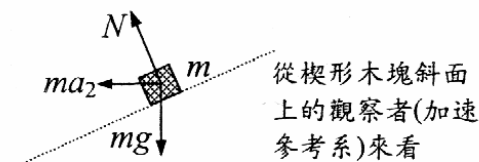

$$s = \frac{1}{2}at^2 \Rightarrow \frac{h}{\sin\theta} = \frac{1}{2} \left[\frac{(M+m)g \sin\theta}{M+m \sin^2\theta} \right] t^2$$

$$\Rightarrow t = \sqrt{\frac{2h(M+m \sin^2\theta)}{(M+m)g \sin^2\theta}}$$

二、解：

(a) 利用線膨脹公式 $\ell = \ell_0(1 + \alpha\Delta T)$ ，可得鐵圈的長度應變為

$$\frac{\Delta\ell}{\ell} = \alpha\Delta T \quad (1)$$

按題設鐵圈在 90°C 時，其半徑恰和桶身相等。當鐵圈冷卻至室溫 25°C 時，其半徑縮小，但因桶身的限制，鐵圈的半徑被撐大至與桶身同大，故鐵圈上呈現有被拉長的張力。設鐵圈上的張力為 F ，按楊氏系數的定義 $\frac{F}{A} = Y \frac{\Delta\ell}{\ell}$ ，利用(1)式，可得

$$\frac{F}{A} = Y\alpha\Delta T \Rightarrow F = AY\alpha\Delta T \quad (2)$$

式中 A 為鐵圈本身的截面積。將已知的數據代入上式，得

$$F = (0.10\text{cm} \times 1.0\text{cm}) \times 2.11 \times 10^{11} \text{N/m}^2 \times 11.8 \times 10^{-6} \text{ } ^\circ\text{C}^{-1} \times (90 - 25)^\circ\text{C}$$

$$= 1.6 \times 10^3 \text{ N} \quad (3)$$

(b) 在鐵圈上取一長度為 Δs 的極小段，該段鐵圈上的受力情形如右圖所示，圖中 N 為鐵圈所受的正向力。由靜力平衡的條件可得

$$2F \sin\left(\frac{\Delta\theta}{2}\right) = N \Rightarrow F\Delta\theta \approx N \quad (4)$$

桶身上所受的壓力為

$$P = \frac{N}{\Delta a} = \frac{N}{w\Delta s} = \frac{F\Delta\theta}{wR\Delta\theta} = \frac{F}{wR}$$

$$= \frac{1.6 \times 10^3 \text{ N}}{1.0 \times 10^{-2} \text{ m} \times 20 \times 10^{-2} \text{ m}} \quad (5)$$

$$= 8 \times 10^5 \text{ N/m}^2$$

